



**Swing
Balancelle**



**Infant Seat
Siège pour bébé**



**Toddler Rocker
Chaise à bascule**

IMPORTANT! Keep these instructions for future reference.

- Please read these instructions before assembly and use of this product.
- Adult assembly is required. Tool needed for assembly: Phillips screwdriver (not included).
- Requires four D (LR20) **alkaline** batteries (not included) for operation.
- Product features and decorations may vary from photographs.

IMPORTANT! Conserver ce mode d'emploi pour s'y référer en cas de besoin.

- Lire attentivement ce mode d'emploi avant d'assembler et d'utiliser le produit.
- Doit être assemblé par un adulte. Outil requis pour l'assemblage : un tournevis cruciforme (non fourni).
- Fonctionne avec 4 piles **alkalines** D (LR20), non incluses.
- Les caractéristiques et les décorations du produit peuvent varier par rapport aux illustrations.

Consumer Information

Renseignements pour les consommateurs



WARNING

To prevent serious injury or death from falls or being strangled in the restraint system:

- Never leave child unattended.
- This product is not intended to replace a crib or bassinet for prolonged periods of sleep.
- **When used as a swing:**
 - Always use the restraint system.
 - Discontinue use when an active child attempts to climb out.
 - Keep swing seat fully reclined until child is at least 4 months old AND can hold up head without help. Young infants have limited head and neck control. If seat is too upright, infant's head can drop forward, compress the airway, and result in DEATH.
- **When used as an infant seat or rocker:**
 - **Fall Hazard** - Never use on any elevated surface, since child's movement may cause the product to slide or tip over. Use only on a floor.
 - **Suffocation Hazard** - Never use on a soft surface (bed, sofa, cushion) since the product can tip over and cause suffocation in soft surfaces.
 - Always use the restraint system until child is able to climb in and out of the product unassisted.
 - Use upright position only with a child who can sit up unassisted.
 - Never use as a carrier or lift while child is seated. Never use toy bar as a handle.

Consumer Information

Renseignements pour les consommateurs



ATTENTION

Pour éviter les blessures graves ou mortelles dues aux chutes et les risques d'étranglement avec le système de retenue :

- Ne jamais laisser l'enfant sans surveillance.
- Ce produit n'est pas conçu pour remplacer un lit d'enfant ou un berceau pour de longues périodes de sommeil.
- **En mode balancelle :**
 - Toujours utiliser le système de retenue.
 - Cesser toute utilisation lorsque l'enfant essaie de sortir du produit.
 - Le siège de la balancelle doit être complètement incliné jusqu'à ce que l'enfant ait au moins 4 mois ET puisse se tenir la tête droite. Les bébés ne parviennent pas à contrôler les muscles de la tête et du cou. Si le siège est trop redressé, la tête de l'enfant peut pencher vers l'avant, obstruer les voies respiratoires et causer la MORT.
- **En mode siège pour bébé ou chaise à bascule :**
 - **Danger de chute** - Ne jamais utiliser sur une surface en hauteur car les mouvements de l'enfant pourraient faire glisser ou basculer le produit. Utiliser uniquement sur le sol.
 - **Danger d'étouffement** - Ne jamais utiliser sur une surface molle (lit, canapé, coussin) car le produit pourrait basculer et l'enfant pourrait s'étouffer.
 - Toujours utiliser le système de retenue tant que l'enfant n'est pas capable de s'asseoir et de sortir du produit tout seul.
 - Utiliser uniquement la position redressée lorsque l'enfant est capable de rester assis sans aide.
 - Ne jamais utiliser ce produit comme porte-bébé et ne jamais le soulever lorsque l'enfant y est assis. Ne jamais utiliser la barre-jouets comme poignée.

IMPORTANT! Before assembly and each use, inspect this product for damaged hardware, loose joints, missing parts or sharp edges. DO NOT use if any parts are missing or broken. Contact Fisher-Price® for replacement parts and instructions if needed. Never substitute parts.

- Use as a swing from birth until an active child attempts to climb out.
- Use as an infant seat/toddler rocker from birth until child weighs 18 kg (40 lb).
- Swing/infant seat maximum weight: 11,3 kg /25 lb
- Toddler rocker maximum weight: 18 kg (40 lb)

IMPORTANT! Avant l'assemblage et avant chaque utilisation, vérifier qu'aucune pièce n'est endommagée ou manquante, que les fixations sont bien serrées et qu'aucun bord n'est tranchant. NE PAS utiliser le produit si des pièces manquent ou sont endommagées. Communiquer avec Fisher-Price pour obtenir des pièces de rechange et des instructions au besoin. N'utiliser que des pièces du fabricant.

- Utiliser comme balancelle dès la naissance et jusqu'à ce que l'enfant tente d'en sortir tout seul.
- Utiliser comme siège pour bébé ou chaise à bascule dès la naissance et jusqu'à ce que l'enfant pèse 18 kg (40 lb).
- Poids maximal en mode balancelle ou siège pour bébé : 11,3 kg (25 lb)
- Poids maximal en mode chaise à bascule : 18 kg (40 lb)

Parts Pièces

IMPORTANT! Please remove all parts from the package and identify them before assembly. Some parts may be packed in the pad.

IMPORTANT! Retirer tous les éléments de l'emballage et s'assurer d'avoir toutes les pièces avant de commencer l'assemblage. Certaines pièces peuvent avoir été placées dans le coussin.



2 Swing Bases
2 bases de balancelle



2 Swing Frames
2 cadres de balancelle



Cross Brace
Traverse



2 Feet
2 pieds



Pad with Seat Back Tube

Hint: Please refer to the care section to remove the seat back tube for cleaning.

Coussin avec tube du dossier

Remarque : La section «Entretien» explique comment retirer le tube du dossier pour nettoyer le coussin.



2 Side Rails
2 montants latéraux



2 Retainers with Lock Nut
2 dispositifs de retenue avec contre-écrou



Kickstand
Béquille



Footrest
Repose-pieds



Toy Bar
Barre-jouets

Fasteners shown actual size. Tighten or loosen all screws with a Phillips screwdriver. Do not over-tighten the screws.

Éléments de fixation de dimensions réelles. Serrer et desserrer toutes les vis à l'aide d'un tournevis cruciforme. Ne pas trop serrer.



M5 x 30 mm Screw – 2
Vis M5 de 30 mm – 2



M5 x 50 mm Screw – 4
Vis M5 de 50 mm – 4

Assembly Assemblage

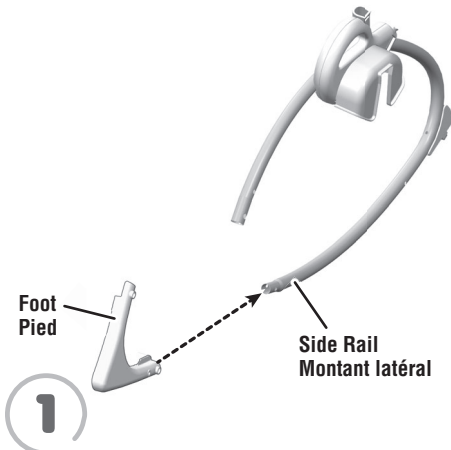

- Slide the socket on a foot onto the tapered end of a side rail.
- Faire glisser un des pieds sur le bout effilé d'un montant latéral.



- Fit the peg on the inside of the foot to the hole in the end of the side rail.
- Hint:** Each foot is designed to fit the side rails one way. If a foot does not seem to fit, remove it and assemble it to the other side rail.
- Repeat this procedure to assemble the other foot to the other side rail.
 - Insérer la cheville du pied dans le trou situé à l'extrémité du montant latéral.
- Remarque :** Les pieds sont conçus pour être insérés d'un côté précis. Si un pied ne semble pas s'insérer correctement, essayer de l'insérer dans l'autre montant latéral.
- Répéter ce procédé pour assembler l'autre pied à l'autre montant latéral.

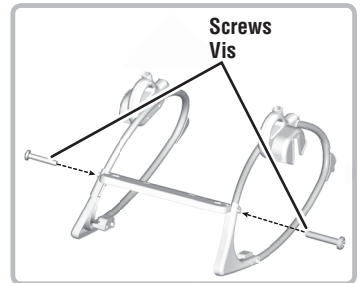
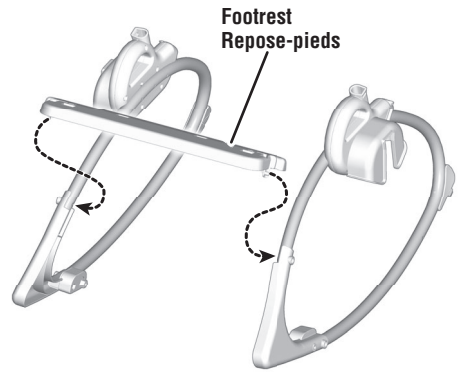

- Fit the pegs on the footrest to the side rails.
- Insert a M5 x 50 mm screw through the outside of each side rail and into the ends of the footrest. Tighten the screws.
- Insérer les chevilles du repose-pieds dans les montants latéraux.
- Insérer une vis M5 de 50 mm dans le côté extérieur de chaque montant latéral, jusque dans les extrémités du repose-pieds. Serrer les vis.

Assembly Assemblage

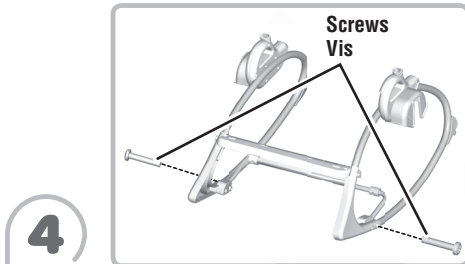
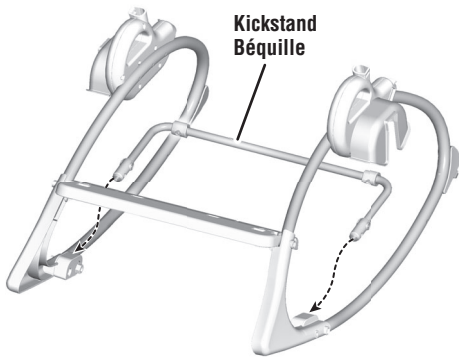

- Insert the ends of the kickstand into the socket in each foot.
- Insert an M5 x 50 mm screw into each foot and tighten.
- Insérer les extrémités de la béquille dans les pieds.
- Insérer une vis M5 de 50 mm dans chaque pied et serrer.

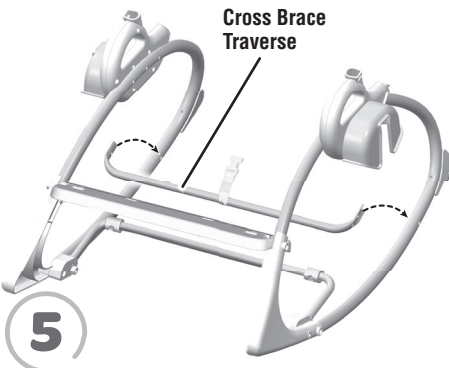

- Fit the cross brace between the side rails, as shown.
- Hint:** The cross brace is designed to fit one way. If it does not seem to fit, turn it around and try again.

- Insérer la traverse entre les montants latéraux, comme illustré.
- Remarque :** La traverse est conçue pour être fixée dans un sens seulement. Si elle ne semble pas s'insérer correctement, essayer dans l'autre sens.

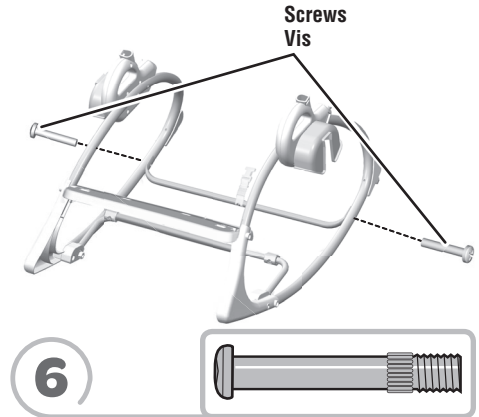

- Insert an M5 x 30 mm screw through the outside of each side rail and into the ends of the cross brace.
- IMPORTANT!** Please follow the next assembly (step 7) carefully to completely secure the cross brace to the side rails.
- Insérer une vis M5 de 30 mm dans le côté extérieur de chaque montant latéral, jusque dans les extrémités de la traverse.
- IMPORTANT!** Suivre attentivement les instructions d'assemblage suivantes (étape 7) afin de fixer solidement la traverse aux montants latéraux.

Assembly Assemblage

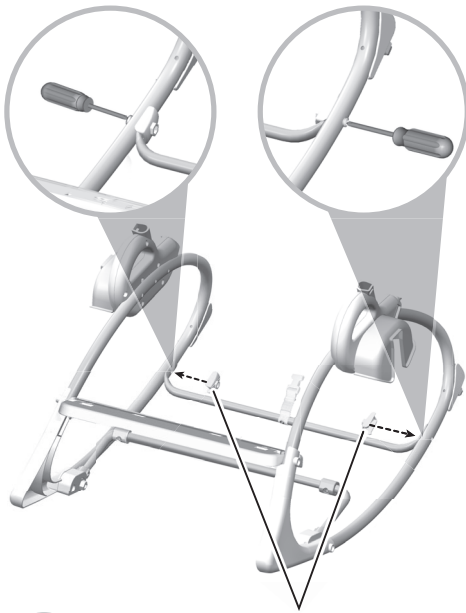

7 Retainers with Lock Nut Dispositifs de retenue avec contre-écrou

- Fit a retainer with lock nut onto the end of each screw and to the inside of a side rail. Tighten the screws.
- Fixer un dispositif de retenue avec contre-écrou sur l'extrémité de chaque vis et à l'intérieur d'un montant latéral. Serrer les vis.

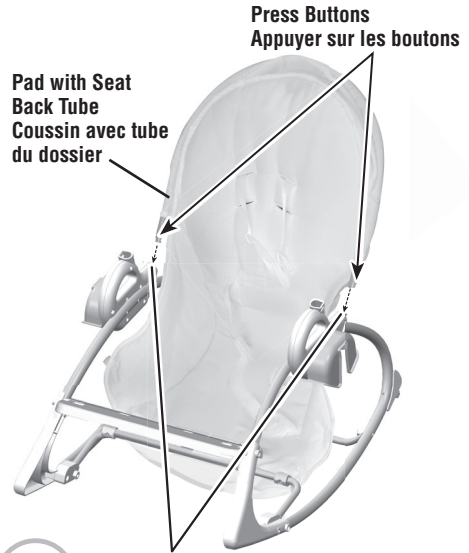

8

Side Rail Sockets Logements des montants latéraux

- While pressing the buttons on the ends of the seat back tube (inside the pad), insert the seat back tube into the sockets in each side rail. Push until the buttons "snap" into place. **Make sure you hear a "snap" on each side.**
- Pull the seat back tube up to be sure it is secure in the side rail sockets.
- En appuyant sur les boutons aux extrémités du tube du dossier (situé dans le coussin), insérer ce tube dans le logement de chaque montant latéral. Appuyer sur les boutons jusqu'à ce qu'un **clac** se fasse entendre. **S'assurer d'entendre un clic de chaque côté.**
- Tirer sur le tube du dossier pour s'assurer qu'il est bien emboîté dans les logements des montants latéraux.

Assembly Assemblage



9

**BACK VIEW
VUE ARRIÈRE**

- Fasten the buckle on the back of the pad to the buckle on the cross brace. **Make sure you hear a "click".**
- Attacher la boucle située au dos du coussin à la boucle de la traverse. **S'assurer d'entendre un clic.**



10

**Footrest
Repose-pieds**

- Fit the lower pocket on the pad around the footrest.
- Fit the button holes on the lower pad pocket to the hooks underneath the footrest.
- Passer le rabat inférieur du coussin autour du repose-pieds.
- Insérer les crochets sous le repose-pieds dans les fentes du rabat inférieur du coussin.



11

**Pad Buckles
Boucles du coussin**

- Fasten the buckles on each side of the pad around each side rail. **Make sure you hear a "click" on each side.**
- Attacher les boucles, situées de chaque côté du coussin, autour de chaque montant latéral. **S'assurer d'entendre un clic de chaque côté.**

**Shoulder Belt Lower Slots
Fentes intermédiaires pour
les courroies d'épaule**



12

Smaller Baby

- Insert the ends of the shoulder belts through the **lower slots** in the seat pad back.

Enfant plus petit

- Insérer les extrémités des courroies d'épaule dans les **fentes intermédiaires** à l'arrière du coussin.

Assembly Assemblage

Shoulder Belts Upper Slots
Fentes supérieures pour
les courroies d'épaule



13

Larger Baby

- Insert the ends of the shoulder belts through the **upper slots** in the seat pad back.

Enfant plus grand

- Insérer les extrémités des courroies d'épaule dans les **fentes supérieures** à l'arrière du coussin.

Swing Frame Hubs
Pivots des cadres de
la balancelle

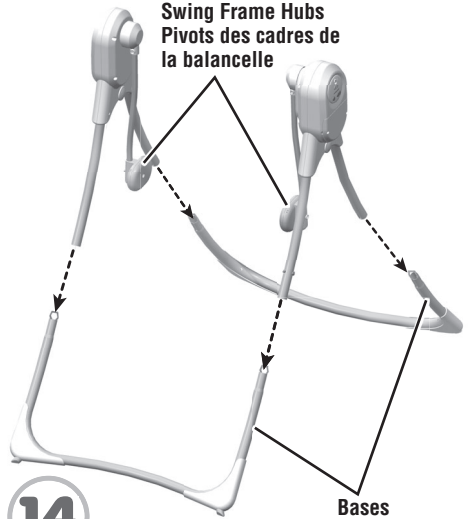

14

Bases
Bases

- Position the swing frames so that the hubs face each other.
- Fit the tubes on the swing frames onto the tubes on the bases.

Hint: The swing frame tubes are designed to fit the tubes on each base one way. If the swing frame tubes do not seem to fit, turn the base around or try the other base.

- Placer les cadres de la balancelle de sorte que les pivots soient face à face.
- Insérer les tubes des cadres de la balancelle dans les tubes des bases.

Remarque : Les tubes des cadres sont conçus pour s'insérer dans les tubes des bases dans un seul sens. Si les tubes des cadres ne semblent pas s'insérer correctement, retourner la base ou essayer l'autre base.

Battery Installation

Hint: We recommend using **alkaline** batteries for longer battery life.

Remarque : Il est recommandé d'utiliser des piles **alcalines** car elles durent plus longtemps.

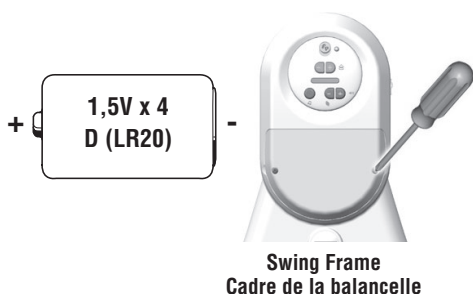

- Locate the battery compartment door on the swing frame.
- Loosen the screws in the battery compartment door and remove the door.
- Insert four D (LR20) **alkaline** batteries.
- Replace the battery compartment door and tighten the screws.

Note: Low battery power causes product movement to slow and sound to become faint or stop. If this should happen, replace the batteries with four D (LR20) **alkaline** batteries.

- If this product begins to operate erratically, you may need to reset the electronics. Turn the power off and then back on.
- Repérer le compartiment des piles sur le cadre de la balancelle.
- Desserrer les vis du compartiment des piles et retirer le couvercle.
- Insérer quatre piles **alcalines** D (LR20).
- Remettre le couvercle et serrer les vis.

Remarque : Si les piles sont faibles, la balancelle peut ralentir et le son s'affaiblir ou s'arrêter complètement. Dans ce cas, remplacer les piles par quatre piles **alcalines** D (LR20) neuves.

- Si le produit ne fonctionne pas correctement, il peut être nécessaire de réinitialiser le système électronique. Pour ce faire, éteindre le produit puis le rallumer.

Installation des piles

Battery Safety Information

In exceptional circumstances, batteries may leak fluids that can cause a chemical burn injury or ruin your product. To avoid battery leakage:

- Do not mix old and new batteries or batteries of different types: alkaline, standard (carbon-zinc) or rechargeable (nickel-cadmium).
- Insert batteries as indicated inside the battery compartment.
- Remove batteries during long periods of non-use. Always remove exhausted batteries from the product. Dispose of batteries safely. Do not dispose of this product in a fire. The batteries inside may explode or leak.
- Never short-circuit the battery terminals.
- Use only batteries of the same or equivalent type as recommended.
- Do not charge non-rechargeable batteries.
- Remove rechargeable batteries from the product before charging.
- If removable, rechargeable batteries are used, they are only to be charged under adult supervision.

Mises en garde au sujet des piles

Lors de circonstances exceptionnelles, des substances liquides peuvent s'écouler des piles et provoquer des brûlures chimiques ou endommager le produit. Pour éviter que les piles ne coulent :

- Ne pas mélanger des piles usées avec des piles neuves ou différents types de piles : alcalines, standard (carbone-zinc) ou rechargeables (nickel-cadmium).
- Insérer les piles dans le sens indiqué à l'intérieur du compartiment.
- Enlever les piles lorsque le produit n'est pas utilisé pendant une longue période. Ne jamais laisser des piles usées dans le produit. Jeter les piles usées dans un conteneur réservé à cet usage. Ne pas jeter ce produit au feu. Les piles incluses pourraient exploser ou couler.
- Ne jamais court-circuiter les bornes des piles.
- Utiliser uniquement des piles de même type ou de type équivalent, comme conseillé.
- Ne pas recharger des piles non rechargeables.
- Les piles rechargeables doivent être retirées du produit avant de les charger.
- En cas d'utilisation de piles rechargeables, celles-ci ne doivent être chargées que sous la surveillance d'un adulte.



WARNING

To prevent serious injury or death from falls or being strangled in the restraint system:

- Never leave child unattended.
- This product is not intended to replace a crib or bassinet for prolonged periods of sleep.
- **When used as a swing:**
 - Always use the restraint system.
 - Discontinue use when an active child attempts to climb out.
 - Keep swing seat fully reclined until child is at least 4 months old AND can hold up head without help. Young infants have limited head and neck control. If seat is too upright, infant's head can drop forward, compress the airway, and result in DEATH.
- **When used as an infant seat or rocker:**
 - **Fall Hazard** - Never use on any elevated surface, since child's movement may cause the product to slide or tip over. Use only on a floor.
 - **Suffocation Hazard** - Never use on a soft surface (bed, sofa, cushion) since the product can tip over and cause suffocation in soft surfaces.
 - Always use the restraint system until child is able to climb in and out of the product unassisted.
 - Use upright position only with a child who can sit up unassisted.
 - Never use as a carrier or lift while child is seated. Never use toy bar as a handle.



ATTENTION

Pour éviter les blessures graves ou mortelles dues aux chutes et les risques d'étranglement avec le système de retenue :

- Ne jamais laisser l'enfant sans surveillance.
- Ce produit n'est pas conçu pour remplacer un lit d'enfant ou un berceau pour de longues périodes de sommeil.
- **En mode balancelle :**
 - Toujours utiliser le système de retenue.
 - Cesser toute utilisation lorsque l'enfant essaie de sortir du produit.
 - Le siège de la balancelle doit être complètement incliné jusqu'à ce que l'enfant ait au moins 4 mois ET puisse se tenir la tête droite. Les bébés ne parviennent pas à contrôler les muscles de la tête et du cou. Si le siège est trop redressé, la tête de l'enfant peut pencher vers l'avant, obstruer les voies respiratoires et causer la MORT.
- **En mode siège pour bébé ou chaise à bascule :**
 - **Danger de chute** - Ne jamais utiliser sur une surface en hauteur car les mouvements de l'enfant pourraient faire glisser ou basculer le produit. Utiliser uniquement sur le sol.
 - **Danger d'étouffement** - Ne jamais utiliser sur une surface molle (lit, canapé, coussin) car le produit pourrait basculer et l'enfant pourrait s'étouffer.
 - Toujours utiliser le système de retenue tant que l'enfant n'est pas capable de s'asseoir et de sortir du produit tout seul.
 - Utiliser uniquement la position redressée lorsque l'enfant est capable de rester assis sans aide.
 - Ne jamais utiliser ce produit comme porte-bébé et ne jamais le soulever lorsque l'enfant y est assis. Ne jamais utiliser la barre-jouets comme poignée.

Infant Seat Kickstand Béquille du siège pour bébé



Kickstand
Béquille

Note: Use the kickstand only when using as an infant seat.

- Rotate the kickstand out. Push down on the seat bottom to be sure the kickstand is in position.

Remarque : Utiliser la béquille uniquement lorsque le produit est en mode siège pour bébé.

- Déplier la béquille. Appuyer sur le siège pour s'assurer que la béquille est bien en place.

Adjustable Seat Back Dossier inclinable



Upright Position
Position redressée

- Lift the seat back and fasten the strap buckles. Make sure you hear a “click”.
- Relever le dossier et attacher les boucles de la courroie. S'assurer d'entendre un clic.



Recline Position
Position inclinée

- Unfasten the strap buckles and lower the seat back.
- Détacher les boucles de la courroie et abaisser le dossier.

Securing Child Comment installer l'enfant

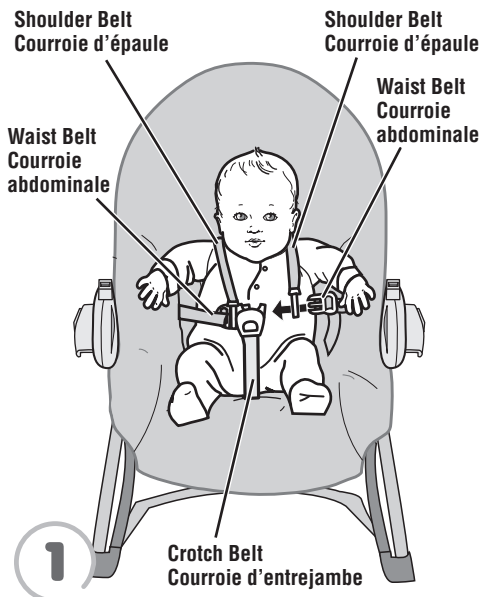

- Place your child in the seat. Position the crotch belt between your child's legs.
- Insert the ends of the waist belts through the slots in the shoulder belts.
- Fasten the waist/shoulder belts to the crotch restraint. **Make sure you hear a "click" on both sides.**
- Check to be sure the restraint system is securely attached by pulling it away from your child. The restraint system should remain attached.
- Tighten the waist/shoulder belts so that the restraint system is snug against your child. Please refer to the next section for instructions to tighten the waist/shoulder belts.
- Mettre l'enfant dans le siège. Positionner la courroie d'entrejambe entre les jambes de l'enfant.
- Insérer les extrémités des courroies abdominales dans les fentes des courroies d'épaule.
- Attacher les courroies abdominales/d'épaule à la courroie d'entrejambe. **S'assurer d'entendre un clic de chaque côté.**
- Tirer sur le système de retenue pour s'assurer qu'il est bien fixé. Il doit demeurer attaché.
- Serrer chaque courroie abdominale et d'épaule de sorte que le système de retenue soit bien ajusté contre l'enfant. Pour serrer les courroies abdominales et d'épaule, consulter les instructions dans la section suivante.

TIGHTEN
SERRER

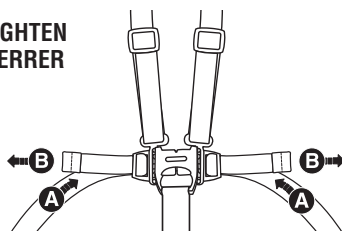

LOOSEN
DESSERRER

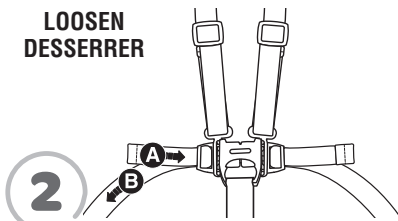

- **To tighten the waist belts:** Feed the anchored end of the belt up through the buckle to form a loop **A**. Pull the free end of the belt **B**. Repeat this procedure to tighten the other belt.
- **To loosen the waist belts:** Feed the free end of the belt up through the buckle to form a loop **A**. Enlarge the loop by pulling on the end of the loop toward the buckle. Pull the anchored end of the belt to shorten the free end of the belt. Repeat this procedure to loosen the other belt **B**.
- **Pour serrer les courroies abdominales :** Glisser l'extrémité fixe de la courroie abdominale dans le passant de façon à former une boucle **A**. Tirer sur l'extrémité libre de la courroie abdominale **B**. Répéter ce procédé pour serrer l'autre courroie.
- **Pour desserrer les courroies abdominales :** Glisser l'extrémité libre de la courroie abdominale dans le passant de façon à former une boucle **A**. Agrandir la boucle en tirant sur son extrémité, vers le passant. Tirer sur l'extrémité fixe de la courroie pour raccourcir l'extrémité libre. Répéter ce procédé pour desserrer l'autre courroie **B**.

Securing Child Comment installer l'enfant

TIGHTEN
SERRER

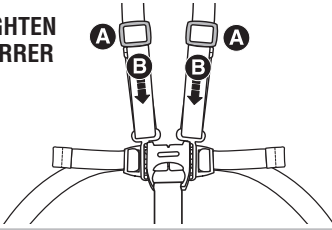

LOOSEN
DESSERRER

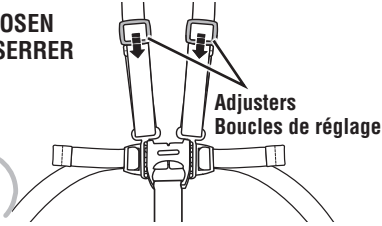

- **To tighten the shoulder belts:** Hold the adjuster **A** and pull the front shoulder strap down **B**.
- **To loosen the shoulder belts:** Slide the adjuster down.
- **Pour serrer les courroies d'épaule :** Tenir la boucle de réglage **A** et tirer l'avant de la courroie d'épaule vers le bas **B**.
- **Pour desserrer les courroies d'épaule :** Glisser la boucle de réglage vers le bas.

Swing Setup Assemblage de la balancelle



- Fit the seat onto the swing hubs.
- Push down on the seat to be sure it's secure to the swing hubs.
- Mettre le siège sur les pivots de la balancelle.
- Pousser sur le siège pour s'assurer qu'il est bien fixé aux pivots.

Soothing 6-speed Swing

Balancelle apaisante à 6 vitesses

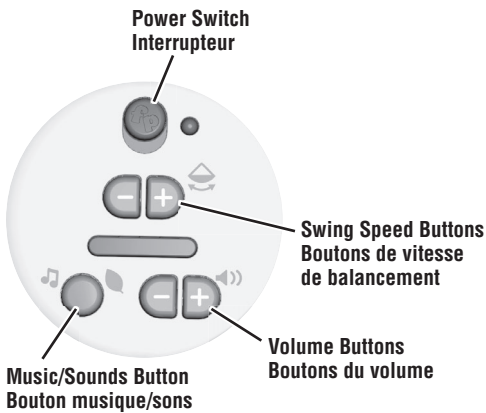

Swing

- Slide the **power switch ON**.
- Press the **swing speed buttons**  to select any of six speed settings.
- Swinging will turn off after approximately four hours. Press a **swing speed button** to restart.
- Be sure to slide the **power switch OFF** when not in use.

Music and Sounds

- Press the **music/sounds button**  to turn music/sounds ON. Press the button again to turn music/sounds OFF.

Hint: Music/sounds will turn off after approximately 20 minutes. Press the **music/sounds button** to restart.

- Press the **volume buttons**  to adjust the volume level.

Balancelle

- Mettre l'**interrupteur** à la position MARCHÉ.
- Appuyer sur les **boutons de vitesse de balancement**  pour choisir l'une des six vitesses.
- Le balancement s'arrêtera après environ quatre heures. Appuyer sur un **bouton de vitesse de balancement** pour réactiver le balancement.
- S'assurer de mettre l'**interrupteur** à ARRÊT lorsque le produit n'est pas utilisé.

Musique et sons

- Appuyer sur le **bouton musique/sons**  pour ACTIVER la musique ou les sons. Appuyer à nouveau sur le bouton pour DÉSACTIVER la musique ou les sons.

Remarque : La musique ou les sons s'arrêtent après environ 20 minutes. Appuyer sur le **bouton musique/sons** pour les réactiver.

- Appuyer sur les **boutons du volume**  pour régler le volume.

Toy Bar Barre-jouets



- Fit the plugs on each end of the toy bar into the sockets in each side rail.

Hint: The toy bar is removable. Press the ends of the latches and lift the toy bar.

- Insérer et enclencher les embouts de la barre-jouets dans les ouvertures des montants latéraux.

Remarque : La barre-jouets est amovible. Il suffit d'appuyer sur les extrémités des loquets et de soulever la barre-jouets.

Rocker Use Utilisation en mode chaise à bascule



1

- Insert the restraint belts back through the slots in the pad.
- Faire passer les courroies abdominales dans les fentes du coussin.



2

- Turn the seat face down.
- Tuck the ends of belts under the pad straps.
- Mettre le siège à l'envers.
- Mettre les extrémités des courroies sous les courroies du coussin.

Swing Frame Storage Rangement du cadre de la balancelle

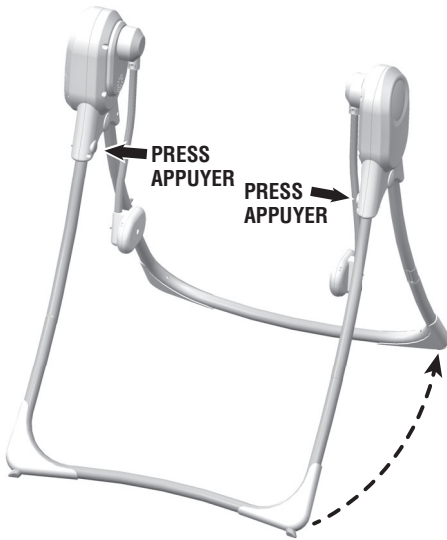

- Lift to remove the seat from the swing frame.
- Press the button on each swing frame and push the bases together.
- Lean against a wall for storage.
- Soulever et retirer le siège du cadre de la balancelle.
- Appuyer sur le bouton de chaque cadre et pousser les bases l'une contre l'autre.
- Appuyer le produit contre un mur pour le ranger.



- Protect the environment by not disposing of this product with household waste (2002/96/EC). Check your local authority for recycling advice and facilities.
- Protéger l'environnement en ne jetant pas ce produit avec les ordures ménagères (2002/96/EC). Consulter la municipalité pour obtenir des conseils sur le recyclage et connaître les centres de dépôt de la région.

Care Entretien



To remove the pad:

- Unfasten the buckles around each side rail. Unfasten the rear strap buckle on the pad.
- Remove the lower pocket on the pad from the footrest.
- Press the seat back tube buttons on each side rail. Pull to remove the ends of the seat back tube. Remove the seat back tube from the sleeve in the pad.

To replace the pad:

- Insert the seat back tube into the sleeve in the top of the pad.
- Follow the assembly instructions to assemble the seat back tube and the pad to the seat frame.

Pour enlever le coussin :

- Détacher les boucles autour de chaque montant latéral. Détacher la boucle à l'arrière du coussin.
- Enlever le repli inférieur du coussin du repose-pieds.
- Appuyer sur les boutons du tube du dossier sur chaque montant latéral. Tirer pour retirer les extrémités du tube du dossier. Retirer le tube du dossier de l'ourlet du coussin.

Pour remettre le coussin :

- Insérer le tube du dossier dans l'ourlet du coussin.
- Suivre les instructions d'assemblage pour fixer le tube du dossier et le coussin au cadre du siège.

Consumer Information

Renseignements pour les consommateurs

FCC Statement (United States Only)

This equipment has been tested and found to comply with the limits for a Class B digital device, pursuant to Part 15 of the FCC Rules. These limits are designed to provide reasonable protection against harmful interference in a residential installation. This equipment generates, uses and can radiate radio frequency energy and, if not installed and used in accordance with the instructions, may cause harmful interference to radio communications. However, there is no guarantee that interference will not occur in a particular installation. If this equipment does cause harmful interference to radio or television reception, which can be determined by turning the equipment off and on, the user is encouraged to try to correct the interference by one or more of the following measures:

- Reorient or relocate the receiving antenna.
- Increase the separation between the equipment and receiver.
- Consult the dealer or an experienced radio/TV technician for help.

Note: Changes or modifications not expressly approved by the manufacturer responsible for compliance could void the user's authority to operate the equipment.

This device complies with Part 15 of the FCC Rules. Operation is subject to the following two conditions: (1) this device may not cause harmful interference and (2) this device must accept any interference received, including interference that may cause undesired operation.

Énoncé de la FCC (États-Unis seulement)

Cet équipement a été testé et jugé conforme aux limites de classe B pour un appareil numérique en vertu de l'article 15 de la réglementation de la FCC. Ces limites ont été instaurées pour fournir une protection raisonnable contre toute interférence nuisible dans une installation résidentielle. Cet équipement génère, utilise et peut émettre de l'énergie radiofréquence. S'il n'est pas installé et utilisé conformément aux instructions, il peut provoquer des interférences sur les communications radio. Cependant, il n'est pas garanti que des interférences ne se produiront pas dans certaines installations.

Si cet équipement cause des interférences à la réception radio ou télévisée (ce qui peut être vérifié en éteignant l'appareil puis en le remettant sous tension), l'utilisateur peut tenter de les résoudre en suivant une ou plusieurs des mesures ci-après :

- Réorienter ou déplacer l'antenne réceptrice.
- Augmenter l'espace entre l'appareil et le récepteur.
- Pour obtenir de l'aide, contacter le vendeur ou un technicien radio/télévision expérimenté.

REMARQUE : Tout changement ou modification de cet appareil n'ayant pas été expressément approuvé par les parties responsables de sa conformité peut entraîner l'annulation du droit d'exploitation de l'équipement par l'utilisateur. Cet appareil est conforme à l'article 15 de la réglementation de la FCC. L'utilisation de ce dispositif est autorisée seulement aux deux conditions suivantes : (1) il ne doit pas produire de brouillage nuisible, et (2) l'utilisateur du dispositif doit être prêt à accepter tout brouillage radioélectrique reçu, même si ce brouillage est susceptible de compromettre le fonctionnement du dispositif.

ICES-003

This Class B digital apparatus complies with Canadian ICES-003. Operation is subject to the following two conditions: (1) this device may not cause harmful interference and (2) this device must accept any interference received, including interference that may cause undesired operation.

NMB-003

Cet appareil numérique de la classe B est conforme à la norme NMB-003 du Canada. L'utilisation de ce dispositif est autorisée seulement aux conditions suivantes : (1) il ne doit pas produire de brouillage et (2) l'utilisateur du dispositif doit être prêt à accepter tout brouillage radioélectrique reçu, même si ce brouillage est susceptible de compromettre le fonctionnement du dispositif.

Care Entretien

- The pad is machine washable. Wash the pad separately in cold water on the gentle cycle. Do not use bleach. Tumble dry separately on low heat and remove promptly.
- The swing and seat frames, toy bar and toys may be wiped clean using a mild cleaning solution and a damp cloth. Do not use bleach. Do not use harsh or abrasive cleaners. Rinse clean with water to remove residue. Do not immerse the swing or seat frames.
- Le coussin est lavable en machine. Laver le coussin séparément à l'eau froide, au cycle délicat. Ne pas utiliser de javellisant. Sécher séparément à basse température et retirer rapidement de la machine une fois sec.
- Essuyer les cadres de la balancelle et du siège, la barre-jouets et les jouets avec un linge humide et une solution nettoyante douce. Ne pas utiliser de javellisant. Ne pas utiliser de nettoyeurs puissants ou abrasifs. Rincer avec de l'eau pour enlever tout résidu. Ne pas immerger les cadres de la balancelle ou du siège.



CANADA

Mattel Canada Inc., 6155 Freemont Blvd.,
Mississauga, Ontario L5R 3W2.

1-800-432-5437

UNITED STATES

1-800-432-5437. Fisher-Price, Inc.,
636 Girard Avenue, East Aurora, NY 14052.
Hearing-impaired consumers: 1-800-382-7470.